



FICHA TÉCNICA

Lava-Mãos Completo

Referência: ELS362

DIMENSÕES (MM)

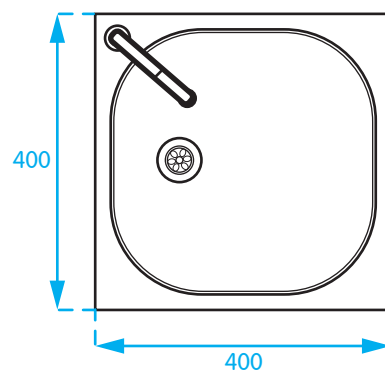

AISI
304

CARACTERÍSTICAS:

- Aplicação: pavimento
- Acionamento: pedal
- Água quente e fria
- Aço inoxidável AISI 304 Bacteriostático
- Espessura do aço inoxidável: 1,2 mm
- Acabamento: satinado
- Fornecido com bica, papelreira e doseador de sabão

A Erix reserva-se o direito de introduzir alterações técnicas que melhorem o desempenho e funcionalidade do produto a qualquer momento e sem aviso prévio.